

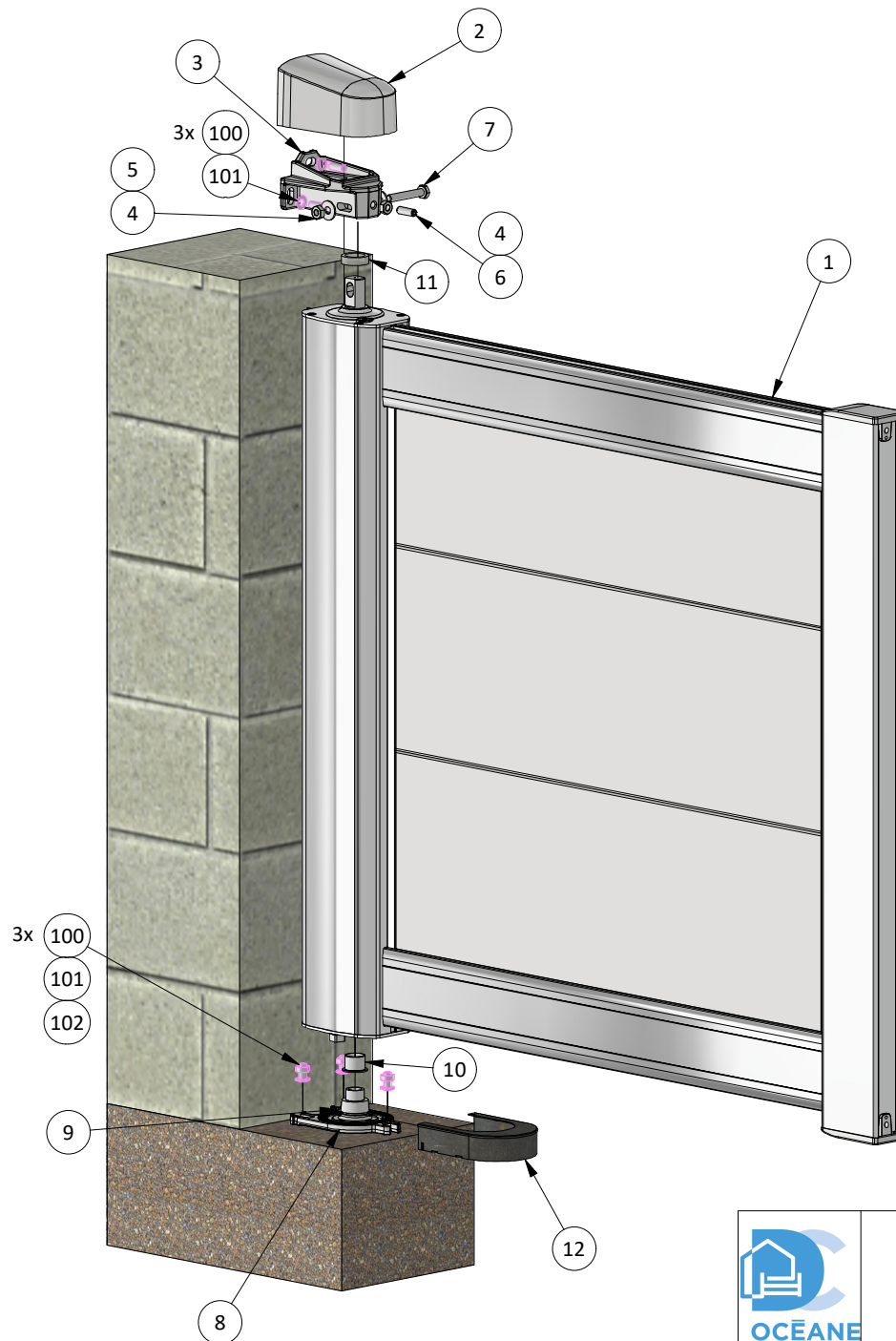

Alimentation et Encombrement Moteurs Invisio



NOMENCLATURE

N°	QTE	REF	DESCRIPTION
1	1	Ass Moteur Invisio_DC	VANTAIL ASSEMBLE
2	1	PF979 - 9 028 133	CAPOT PIVOT HAUT
3	1	9 028 131	Kit Pivots haut plat - PIVOT REVERSIBLE
4	2	9 028 131	Kit Pivots haut plat- ECROU M10
5	2	9 028 131	Kit Pivots haut plat - RONDELLE M10
6	1	9 028 131	Kit Pivots haut plat - VIS REGLAGE APLOMB M10
7	1	9 028 131	Kit Pivots haut plat - VIS PIVOT
8	1	9 028 137	Kit Pivots bas à butée - PLATINE CRAPAUDINE
9	1	9 028 137	Kit Pivots bas à butée - BUTEE
10	1	1 782 573	Kit joints Invisio - BAGUE PIVOT BAS
11	1	1 782 573	Kit joints Invisio - JOINT DILATATION
12	1	PF980 - 9 028 135	CAPOT PIVOT BAS
100	6	Fixations non-fournies	GOUJON M10
101	6	Fixations non-fournies	RONDELLE M10
102	3	Fixations non-fournies	ECROU M10

	Ensemble Alimentation et Encombrement	Numéro :	Indice :	Suivi des modifications :	Conçu par :
		Exx	F		J-F. Nouvel
		Projet :	Tolérances :		Création le :
		Moteur Invisio			17/03/2022
		Surface extérieure :	Matériau :	Page 1 / 6	
		DC SOLUTIONS pour votre habitat	4 les Tunières 44119 Grandchamps des fontaines Téléphone : 02.28.07.10.00	Feuille :	Echelle :
				A4	1 : 10

vue intérieure

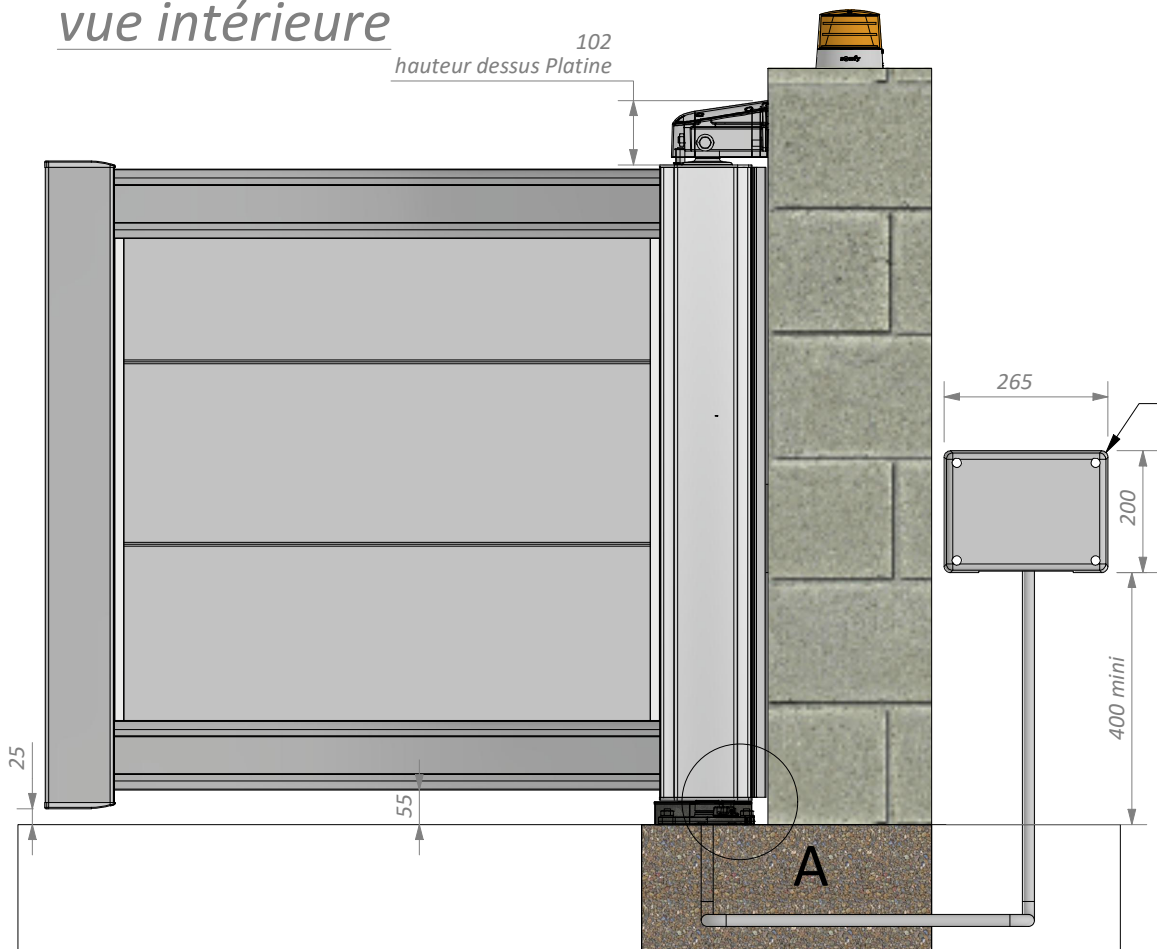

Pose sur Pilier

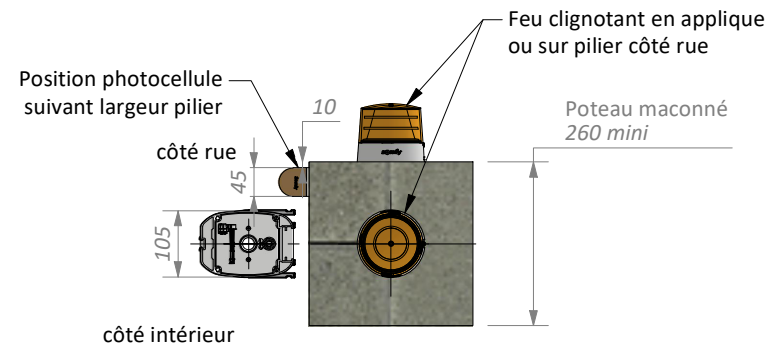

Pose sur Poteau 188 *

* Pas de rainure entre piliers.
Pivot pas compatible avec les rainures.

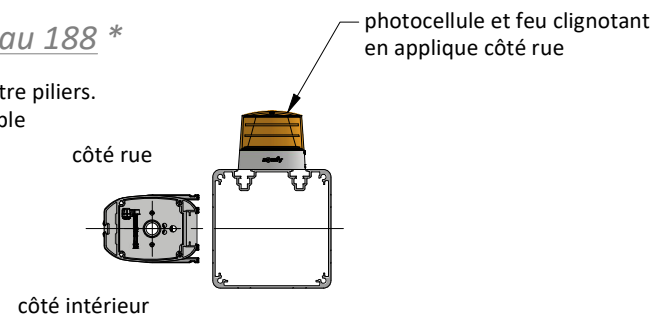

Pose sur Poteau Ubique

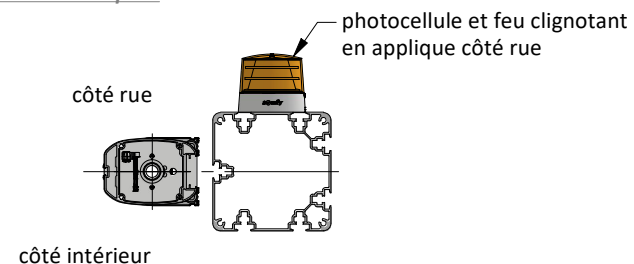

sortie gaine crapaudine

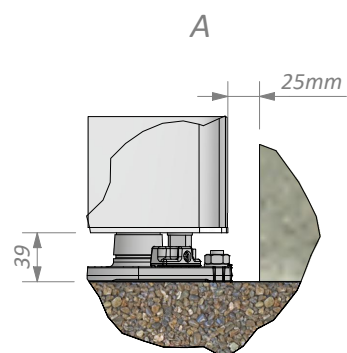
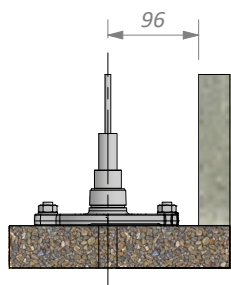

MONTAGE ENTRE PILIERS

	Ensemble Moteur Invisio	Numéro :	Indice :	Suivi des modifications :	Conçu par :
		Entre Piliers			jean-francois.nouvel
		Projet :	Tolérances :		Création le :
		INVISIO DC			01/08/2024
		Surface extérieure :	Matériau :	Page 2 / 6	
				Feuille :	Echelle :
				A4	1 : 12

vue intérieure

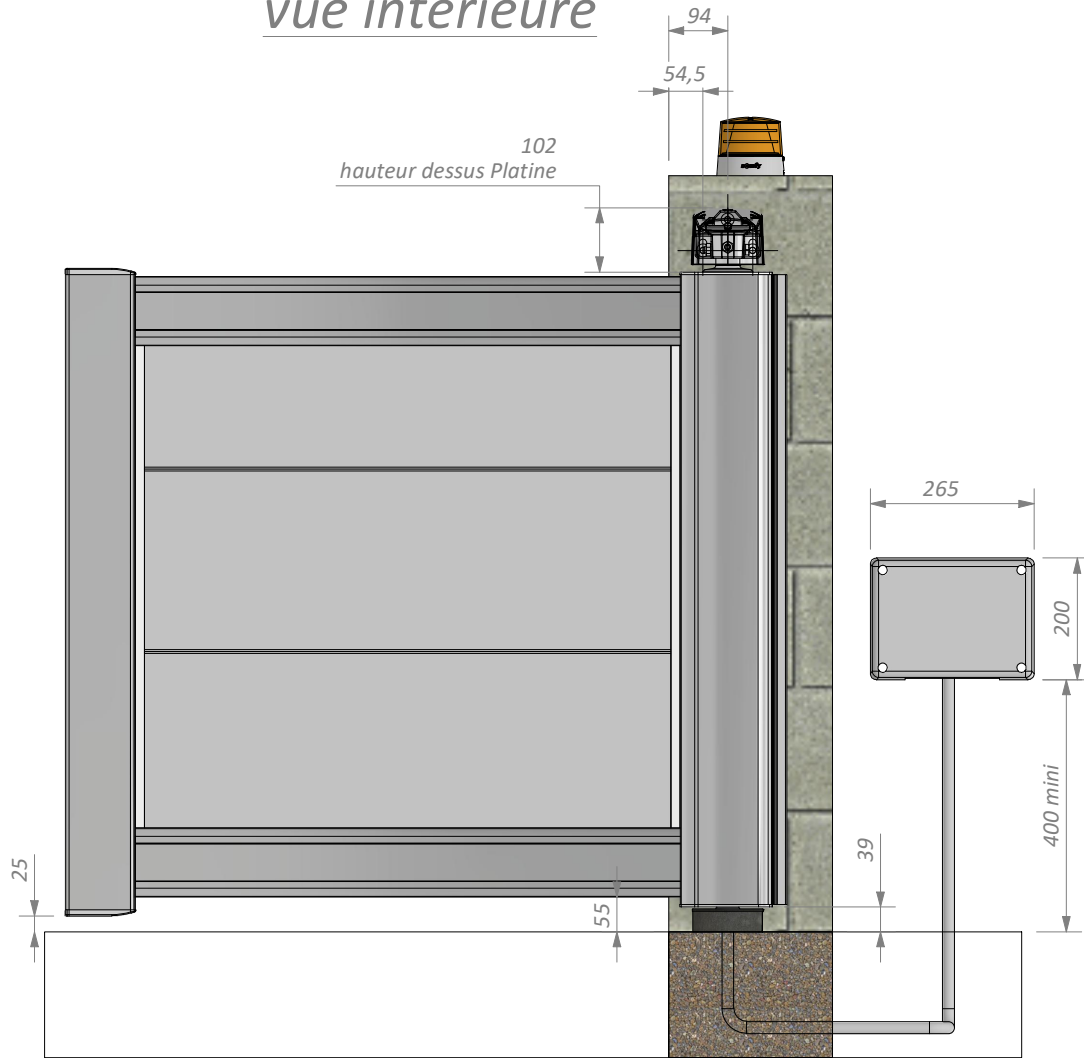

Pose sur Pilier



Pose sur Poteau 188 *

* Position des rainures et des photocellules à l'appréciation du poseur. Pas de rainure côté gond. Pivot pas compatible avec les rainures.

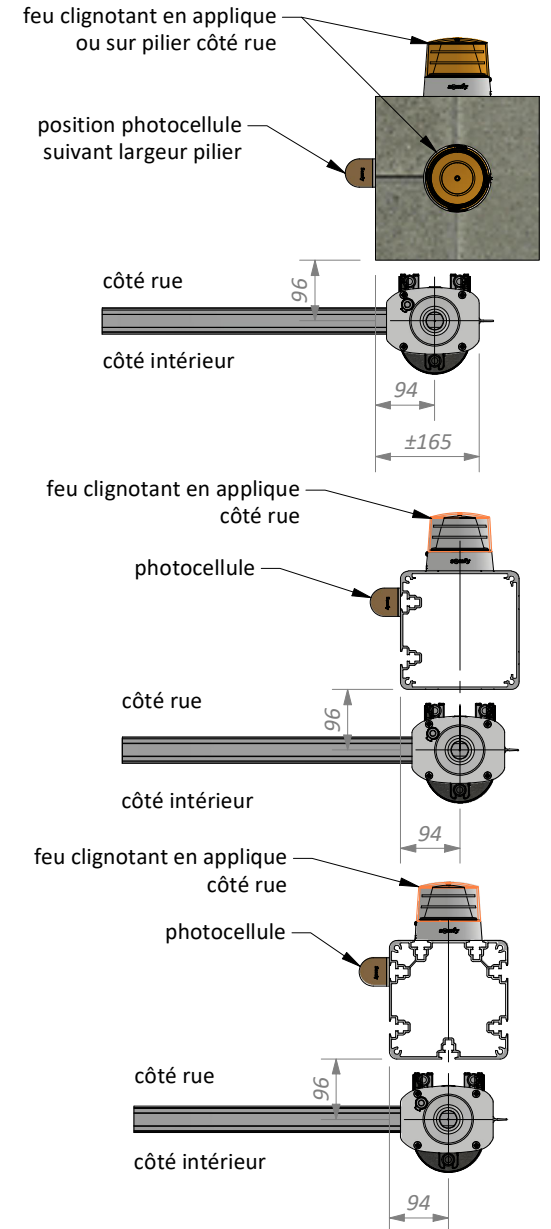
Pose sur Poteau Ubique





MONTAGE EN APPLIQUE

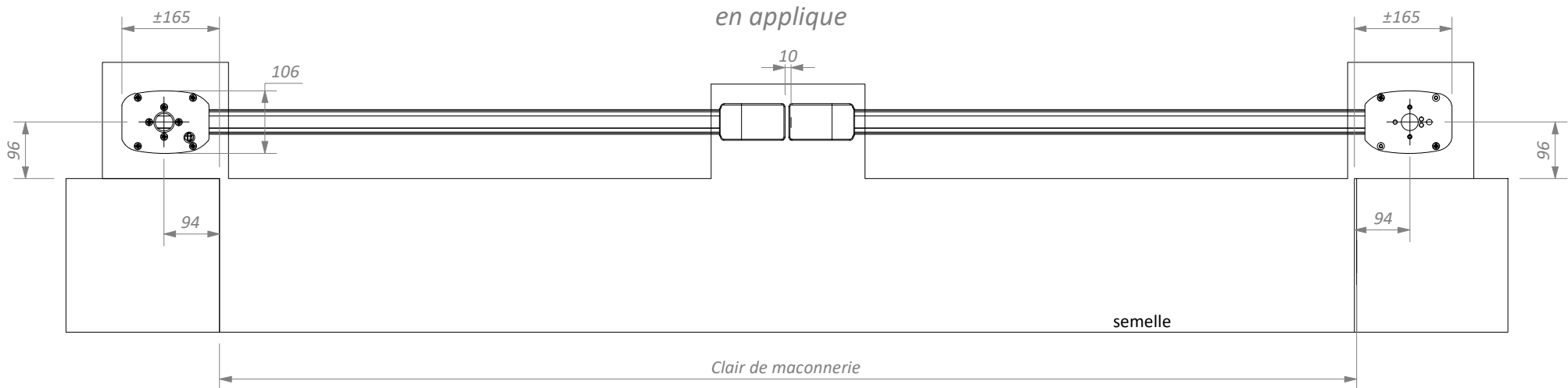
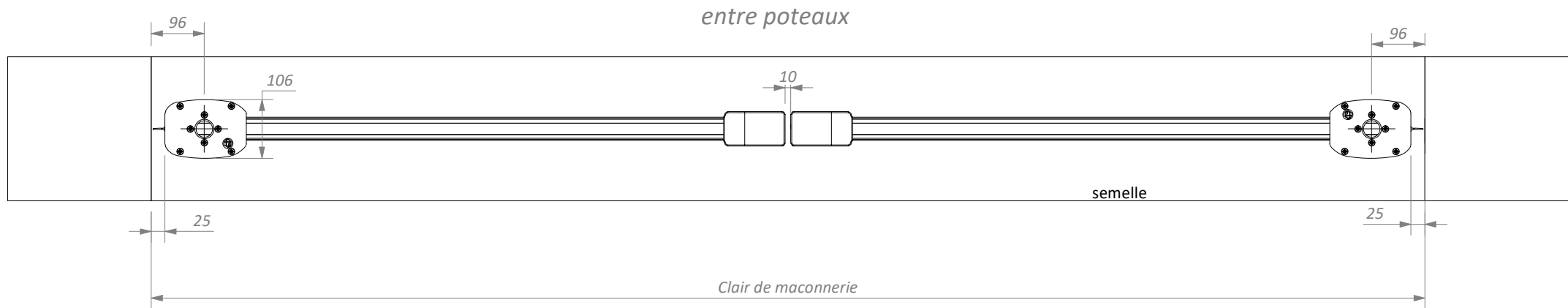

	Ensemble Moteur Invisio	Numéro : En Applique	Indice :	Suivi des modifications :	Conçu par : jean-francois.nouvel
		Projet : INVISIO DC	Tolérances :	Création le : 01/08/2024	
 SOLUTIONS pour votre habitat	4 les Tunières 44119 Grandchamps des fontaines Téléphone : 02.28.07.10.00	Masse :	Surface extérieure :	Matière :	Feuille : A4
					Echelle : 1 : 12

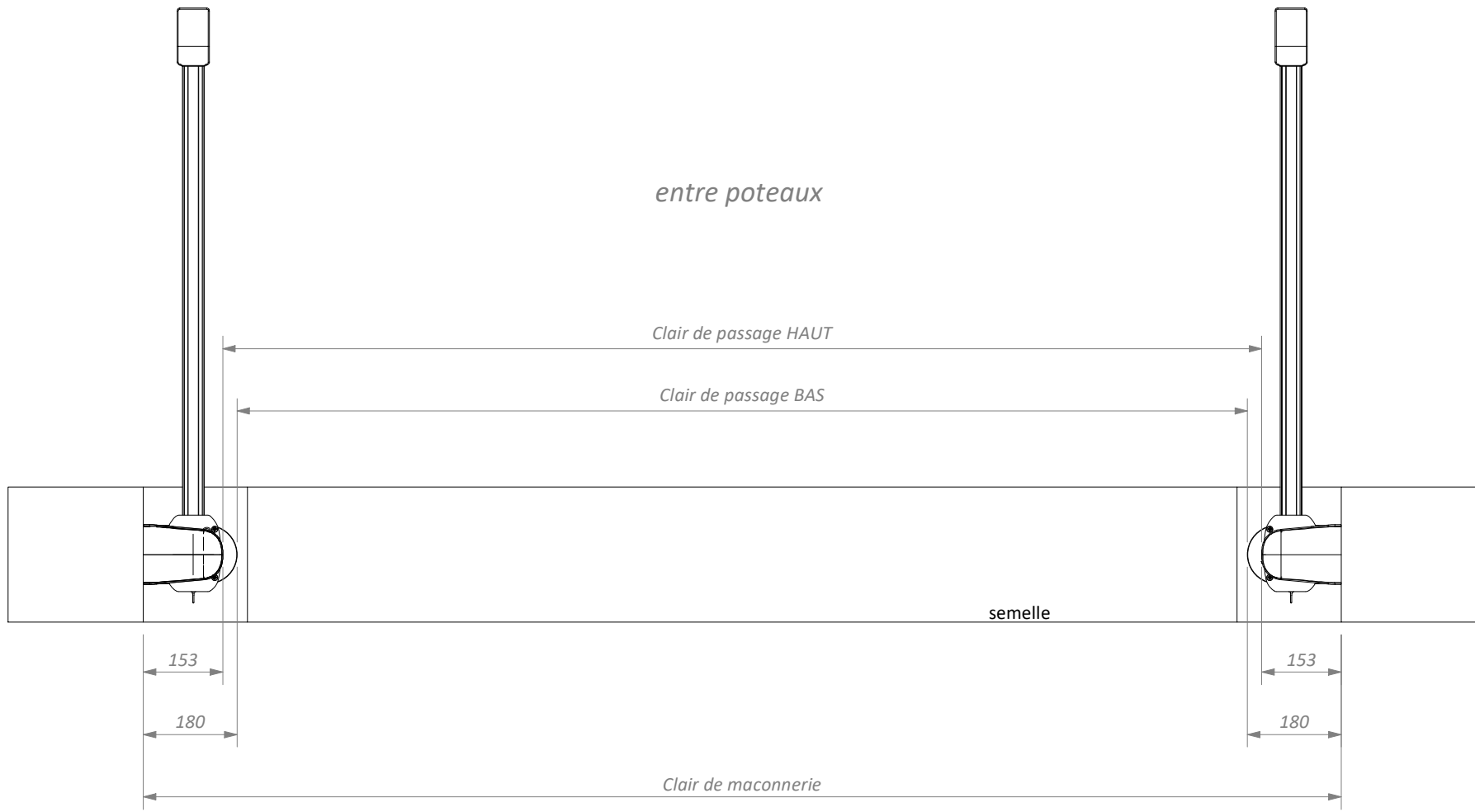

ENCOMBREMENTS

	<h2>Ensemble</h2>	Numéro :	Exx	Indice :	F	Suivi des modifications :	Conçu par :	J-F. Nouvel
		Projet :	Moteur Invisio	Tolérances :		Création le :	17/03/2022	
	SOLUTIONS pour votre habitat 4 les Tunières 44119 Grandchamps des fontaines Téléphone : 02.28.07.10.00	Masse :		Surface extérieure :		Matériau :	Feuille :	A4
						Echelle :	1 : 10	



 <p>Océane DE SERRURERIE</p>	<p>Ensemble_Moteur Invisio</p>	Numéro :	Indice :	Suivi des modifications :	Conçu par :
		Exx	F		J-F. Nouvel
		Projet :		Tolérances :	
					17/03/2022
				Page 5 /6	
 <p>SOLUTIONS pour votre habitat</p>	4 les Tunières 44119 Grandchamps des fontaines Téléphone : 02.28.07.10.00		Surface extérieure :	Matériau :	
	Masse :			Feuille :	Echelle :
				A4	1 : 12

vue intérieure

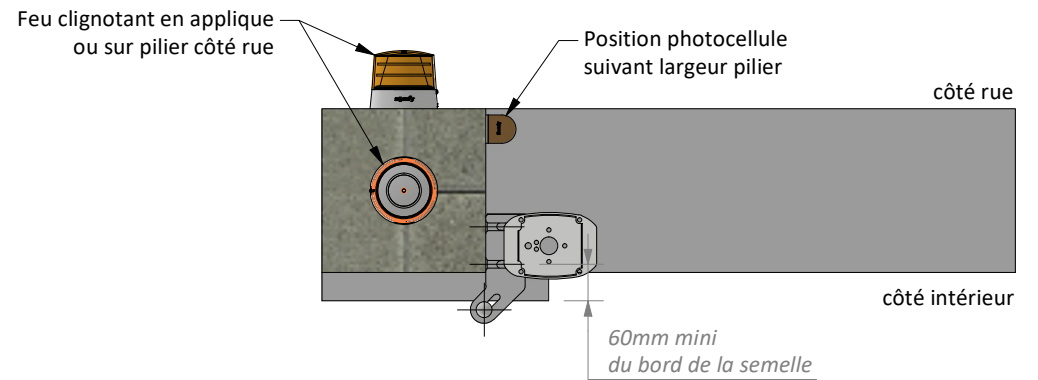
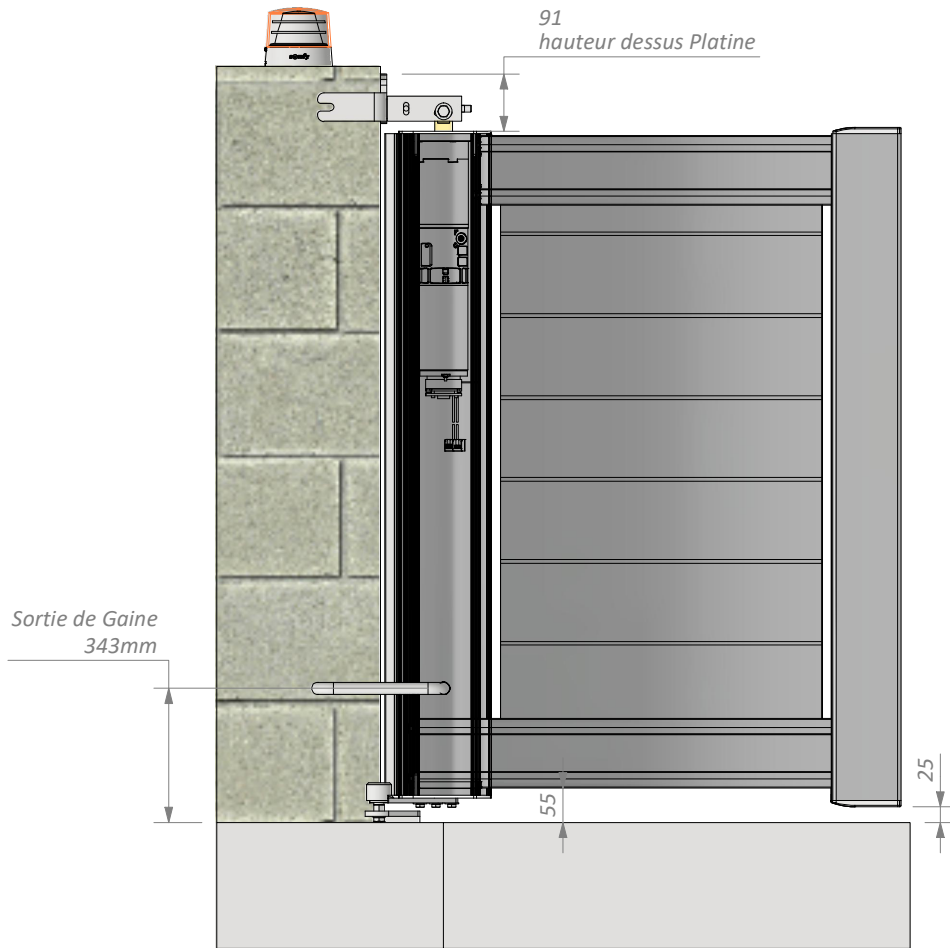

MONTAGE ENTRE PILIERS avec régulateur de Pente

	Ensemble Moteur Invisio	Numéro :	Indice :	Suivi des modifications :	Conçu par :
		Entre Poteaux			jean-francois.nouvel
		Projet :	Tolérances :		Création le :
		INVISIO DC			01/08/2024
		Masse :	Surface extérieure :	Matériau :	Page 6 /6
					Feuille : A4
					Echelle : 1 : 12